

Anssems

remorques

PSX

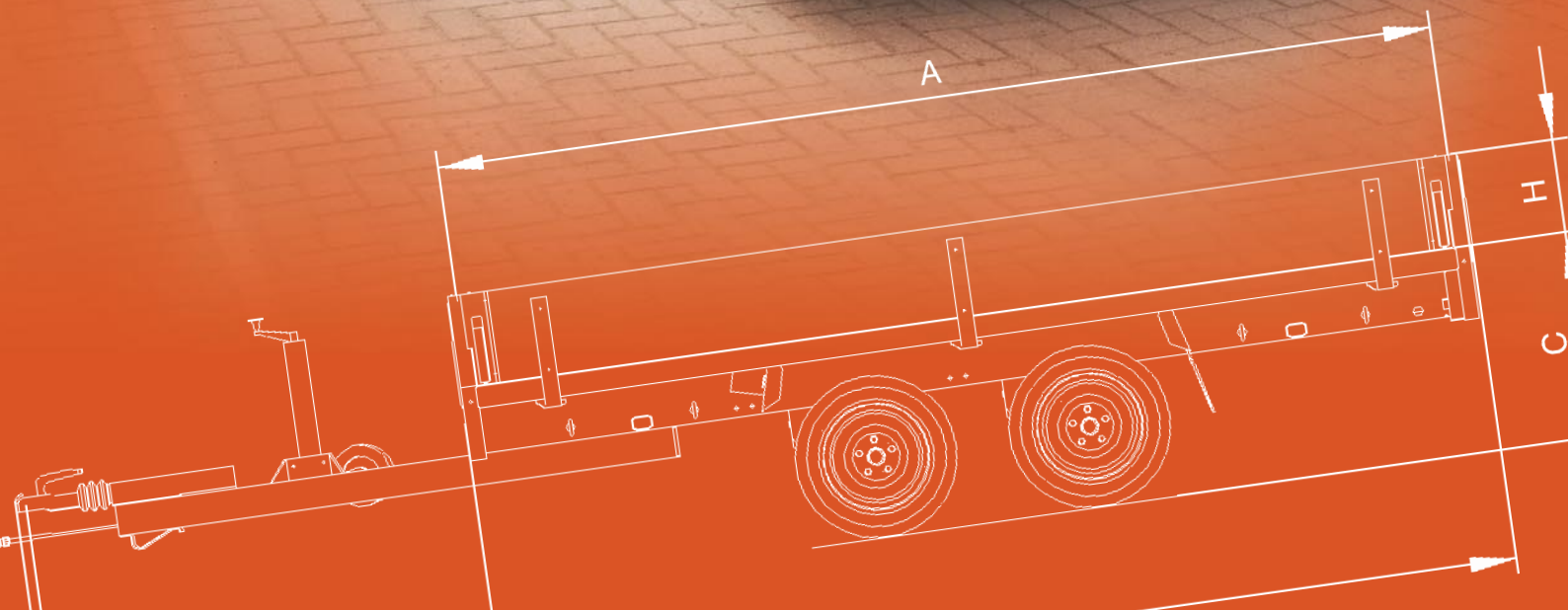

PSX, la remorque roues sous plateau

Qualité ! C'est la devise de la marque Ansems. Grâce à notre longue expérience, les utilisateurs de remorques n'ont plus de secrets pour nous. Nos remorques roues sous plateau en sont la preuve et sont appropriées pour le transport de grandes quantités. Stabilité, sécurité, charge utile optimale et facilité d'utilisation sont donc des caractéristiques importantes. En réponse aux exigences de notre clientèle, nous vous proposons dans la gamme PSX plusieurs modèles, de dimensions et capacités de charge différentes. Afin de vous garantir un produit fiable nous avons opté pour l'utilisation de techniques modernes lors de leur fabrication dotée d'un contrôle qualité systématique. Toujours dans le même soucis, toutes nos remorques ont fait l'objet de tests sévères.

Stabilité

La soudure entièrement robotisée du robuste châssis, la flèche en V de 145 cm assurent une tenue de route exceptionnelle. Le châssis et



PSX 1300.251



PSX 2000.305



PSX 3000.305

les essieux galvanisés à chaud, bénéficient d'une protection optimale et durable contre la corrosion. D'une haute qualité, les essieux et freins sont d'une très grande souplesse. Une majoration de capacité de charge de l'essieu est assurée par rapport au PTC de la remorque sur les modèles PSX 1300 et PSX 2000. Ainsi, le modèle PSX 1300 est équipé d'un essieu de 1.500 kg de capacité de charge. Le modèle PSX 2000 est lui équipé de deux essieux de 1.300 kg de capacité de charge chacun. Afin d'assurer une plus grande stabilité, le plancher monobloc en bois d'une épaisseur de 15 mm est soutenu par plusieurs longerons et traverses.



Feux de position latéraux



Manchons de rallonge

Sécurité

Une attention particulière est portée à la sécurité chez Ansems Remorques. Ainsi, en plus d'une construction solide nous vous offrons une meilleure visibilité par les autres usagers de la route. Afin d'atteindre cet objectif, nos remorques sont dotées d'un éclairage conforme aux normes européennes en vigueur.

Cet équipement est complété et parfait par un éclairage latéral conséquent. Résultat, tous les feux restent visibles ridelles baissées et par tout temps! Votre remorque restant visible dans la pénombre, vous bénéficiez d'une meilleure sécurité lors d'une utilisation nocturne et par mauvais temps.



Roue jockey pivotante

Charge utile optimale

La charge se trouvant au-dessus des roues, nous obtenons ainsi un gain de volume de charge. Raison pour laquelle la remorque roues sous plateau est la mieux adaptée pour le transport de matériaux de construction ou de déchets de jardin. En plus, le plancher est rallongé en rabattant la ridelle arrière de la remorque reposant sur les manchons de rallonges prévus à cet effet. La ridelle avant rabattue repose elle sur le timon. Ce dispositif permet de transporter des pièces longues, à l'exemple de planches d'échafaudage. Ainsi les problèmes liés aux remorques trop courtes appartiennent définitivement au passé!

Facilité d'utilisation

Les ridelles, complètement rabattables facilitent aussi bien le chargement que le déchargement, même lors de l'utilisation d'un chariot élévateur. Les ridelles rabattues et les feux se trouvant entièrement sous le bac seront difficilement endommagés par le chariot car se trouvant hors de portée de celui-ci. La fixation de la charge sur les remorques s'opère rapidement et en toute sécurité. Huit anneaux de fixation pour sangles et autres sont prévus à cet effet encastrés dans le plancher permettent ainsi la fixation de palettes ou autres charges sur une remorque bâchée. A l'aide de huit autres anneaux montés sous le plancher, un chargement dépassant la hauteur des ridelles, du bois de coupe par exemple est facilement fixé. Ainsi, pour chaque usage spécifique vous avez l'anneau de fixation adapté.

Les différents modèles

Anssems Remorques a développé trois modèles différents de remorques roues sous plateau toutes freinées et disponibles en plusieurs dimensions, notamment le modèle PSX 1300, simple



Amortisseur hydraulique (option)



Porte-échelles (option)

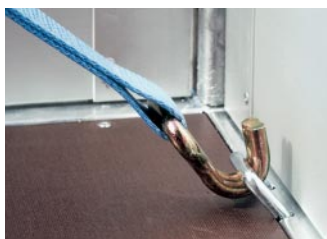

Anneau de fixation encastré

essieu avec un PTC de 1.300 kg, les modèles PSX 2000 et PSX 3000, double essieux tous les deux, atteignant un PTC de 2.000 kg et 3.000 kg respectivement .

Afin d'obtenir un plateau relativement bas, les modèles PSX 1300 et PSX 3000 sont équipés de petites roues.

De plus l'équipement en ridelles aluminium de 30 cm de hauteur rabattables est de série sur toute la gamme PSX.



PSX 2000.325



PSX 3000.325



PSX 2000.405



PSX 3000.405



	PSX 1300 251x153	PSX 2000 305x153	PSX 2000 325x178	PSX 2000 405x178	PSX 3000 305x153	PSX 3000 325x178	PSX 3000 405x178
Dimensions/poids							
PTC	1300/1000	2000/1500	2000/1500	2000/1500	3000/1500	3000/1500	3000/1500
Poids à vide	320	430	440	485	455	465	515
Charge utile	980/680	1570/1070	1560/1060	1515/1015	2545/1045	2535/1035	2485/985
Longueur de la caisse-intérieur (A)	251	305	325	405	305	325	405
Largeur de la caisse-intérieur (B)	153	153	178	178	153	178	178
Hauteur du plancher (C)	65	68	68	68	65	65	65
Longueur du timon (D)	145	145	145	145	145	145	145
Longueur totale (E)	406	460	480	560	460	480	560
Largeur totale (F)	160	160	185	185	160	185	185
Hauteur totale (G)	95	98	98	98	95	95	95
Hauteur des ridelles (H)	30	30	30	30	30	30	30
Pneumatiques	195/50R13	185/70R13	185/70R13	185/70R13	195/50R13	195/50R13	195/50R13
Accessoires							
Porte-échelles	*	*	*	*	*	*	*
Hauteur (J)	80	80	80	80	80	80	80
Bâche 150 cm, Hauteur (K)	*	*	*	*	*	*	*
Hauteur totale (L)	145	145	145	145	145	145	145
Bâche 180 cm, Hauteur (K)	*	*	*	*	*	*	*
Hauteur totale (L)	175	175	175	175	175	175	175
Bâche 210 cm, Hauteur (K)	*	*	*	*	*	*	*
Hauteur totale (L)	250	253	253	253	250	250	250
Bâche plate Hauteur (K)	*	*	*	*	*	*	*
Hauteur totale (L)			205	205		205	205
Bâche plate Hauteur totale (L)			283	283		280	280
Amortisseur hydraulique	*	*	*	*	*	*	*

*Accessoire livrable avec la remorque indiquée.

Dimensions données en cm, poids en kg.



Bâche haute



Bâche plate

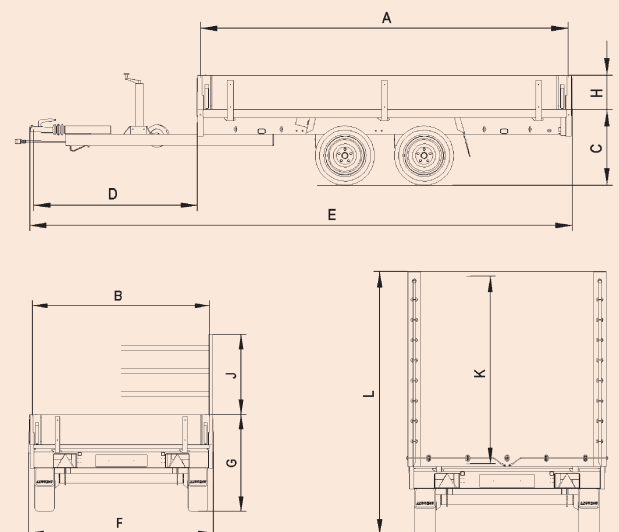

Votre distributeur Ansems: